

Auswechselbare Zentriereinsätze für RNW / FNW

Spannwerkzeuge zum Spannen auf Werkzeugmaschinen

Zentriereinsätze für maximale Flexibilität

Durch die Adaption verschiedener Wechseleinsätze ist ein hohes Maß an Flexibilität und Kostenersparnis gewährleistet.

Passend für die Rollspitzen Typ RNW auf Seite 7 und für die Festen Schäfte Typ FNW auf Seite 9.

Sondereinsätze nach Kundenwunsch lieferbar

Für Typen RNW 3 und 4 FNW MK3 und 4

Best.-Nr.	TYP	D1	D2	D3	D4	L
81550	A	22	-	-	16	30
81551	B	22	10	-	16	40
81552	C	22	7	10	16	30
81553	D	22	11	-	16	30
81554	E	55	21	-	16	35
81555	F	55	50	10	16	30
81556	G	22	10	-	16	40

Für Typen RNW 5 und 6 FNW MK5 und 6

Best.-Nr.	TYP	D1	D2	D3	D4	L
81560	A	34	-	-	22	35
81561	B	34	16	-	22	45
81562	C	34	10	7	22	29
81563	D	34	18	-	22	35
81564	E	70	33	-	22	38
81565	F	70	64	24	22	34
81566	G	34	16	-	22	45

für Typ RNW / FNW mit Kegelschnittstelle

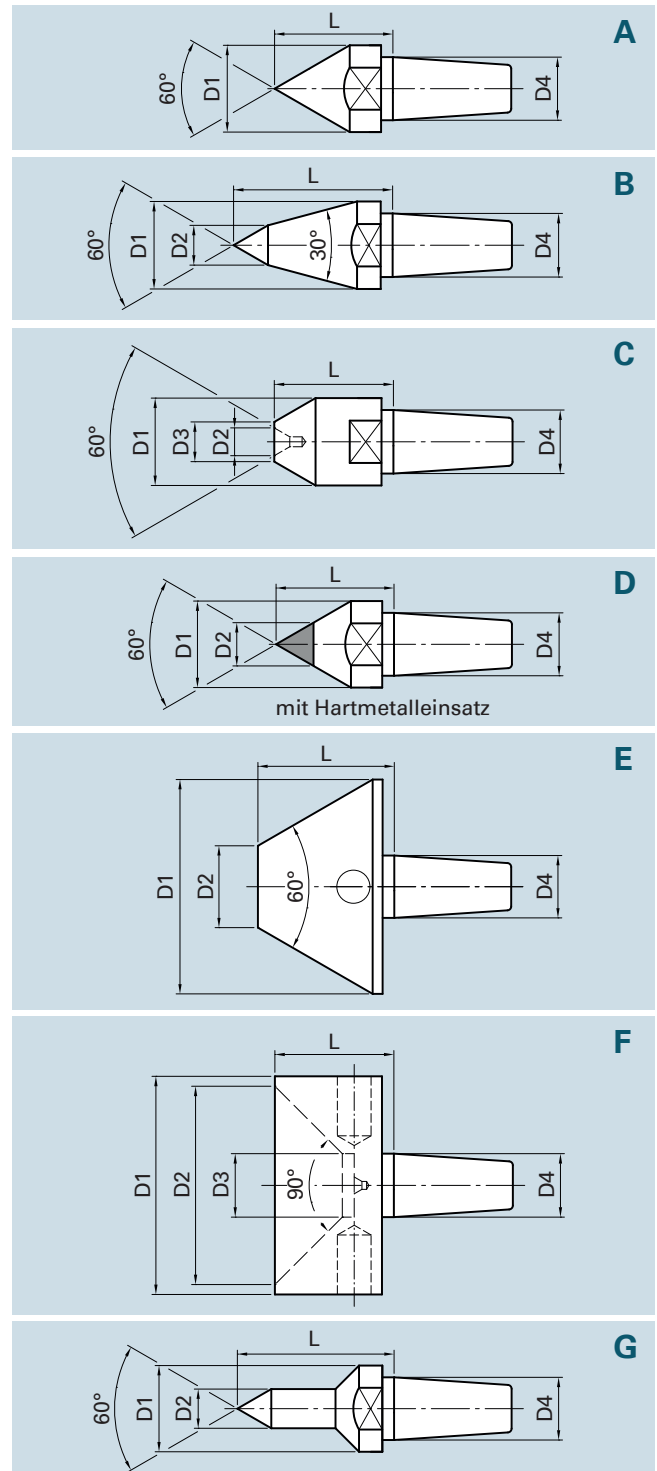
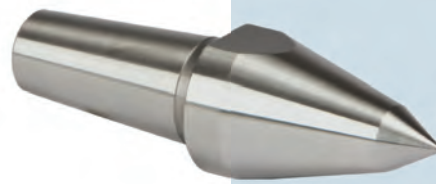

Für eine schnelle Demontage werden alle Zentriereinsätze mit Schlüssel­fläche oder Querbohrung ausgeführt.